

Licht- und Bewegungssensor für einfaches Lichtmanagement von LED-Produkten



Hocheffiziente und professionelle LED-Beleuchtung entwickelt und gefertigt in Deutschland

Produktbeschreibung

Mit dem smartSWITCH lassen sich alle LED-Produkte des Hauses TRiALED, die über ein externes Netzteil (Treiber) verfügen, einfach steuern.

Dank moderner Radartechnik kann dieser Sensor hinter Abdeckungen von Leuchten oder Einbaudecken elegant verborgen werden und das Licht nach Voreinstellung schalten.

So sind weitere Einsparpotentiale einfach und kostengünstig zu erschließen.

Einsatzgebiete

- Tiefgaragen
- Turnhallen
- Lagerhallen
- Laderampen
- Säle
- Schulen
- Kindergärten
- Krankenhäuser
- Büros
- Flure
- Sozialräume / Umkleiden

www.trialed.de
info@trialed.de

© TRiALED GmbH | An der Pönt 46 | 40885 Ratingen | Germany
Version 1806

Produktvorteile

- Bewegungsmelder für den Leuchteinbau
- Bewegungserfassung auch durch Glas und dünne Materialien (außer Metall)
- Zum automatischen Ein- und Ausschalten von LED-Treibern
- Bright-Out-Funktion: Kein Einschalten der Leuchte bei ausreichender Helligkeit
- Verzögerungszeit, Erfassungsbereich und Lichtwert der Bright-Out-Funktion einstellbar über 9 Dip-Schalter
- Max. Installationshöhe 5 Meter (V5) oder 15 Meter (V15)
- Max. Erfassungsbereich bei 3 Meter Montagehöhe \varnothing 7 Meter
- Einstellbarer Erfassungsbereich (100 – 10 %)
- Schaltet bei Nulldurchgang
- Leistung: bis 400W
- Umgebungstemperatur -20°C bis $+70^{\circ}\text{C}$
- Schutzklasse II

■ Made
■ in
■ Germany

Abbildung

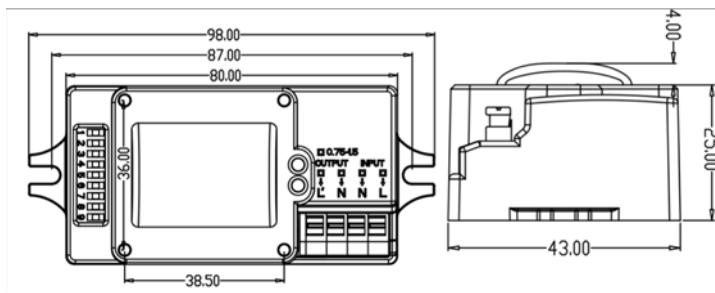

Version 5

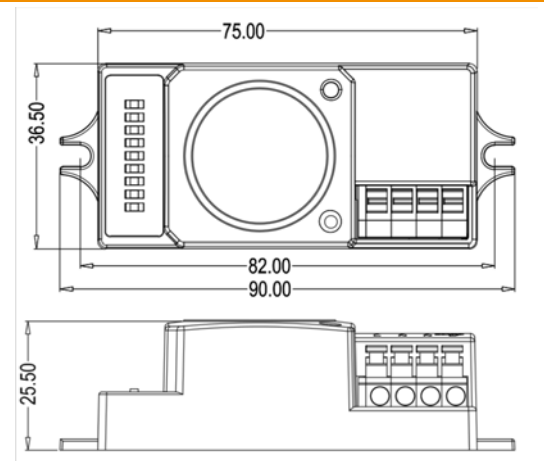

Version 15

Mittels DIP-Schalter sind verschiedene Einstellungen einfach und schnell wählbar:

- Erfassungsbereich (Empfindlichkeit) in den Stufen 25%, 50%, 75% und 100%
- Einschaltzeit des Lichtes in den Stufen 30, 20, 3, 1,5 Minuten oder 30 bzw. 5 Sekunden
- Umgebungslicht in den Stufen 0, 5, 15, 100 oder 150 Lux

Schaltplan

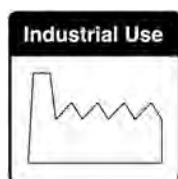
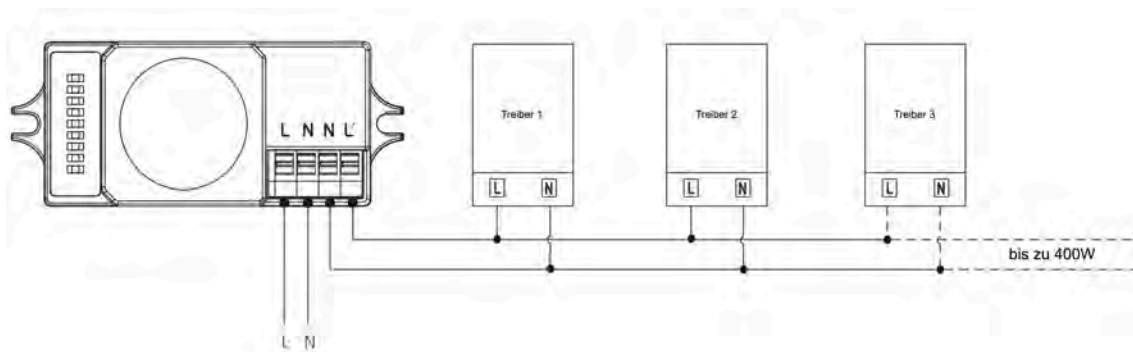

TRiALED – ein professioneller, innovativer und nachhaltiger Hersteller

TRiALED entwickelt und produziert hochwertige LED-Produkte für den Einsatz im gewerblichen, industriellen und professionellen Umfeld in Deutschland. In unserem zertifizierten Werk in Oranienburg (Brandenburg) fertigen wir qualitativ hochwertige LED-Leuchten, wobei ausschließlich hochwertigste Komponenten von führenden Markenhersteller verwendet werden. Unser Sortiment umfasst unter anderem: LED-Röhren, LED-Panel, LED-Hallenstrahler, LED-Systeme etc.

Made
 in
 Germany