

## Datenblatt Notstrom für Serie 01, 08 und 10

### Das autarke Notstromsystem – Erfüllung gesetzlicher Anforderungen bei geringem Installationsaufwand



#### Produktbeschreibung

Das modulare Notstromsystem ist unabhängig zu betreiben, egal ob der Kunde über einen separaten Notstromkreislauf verfügt oder nicht.

Durch die integrierte Akkulösung ist das Notstromsystem jederzeit betriebsbereit, bis zu einer Bemessungsbetriebsdauer von 3 Stunden.

Durch das moderne Layout der Schaltung wird der wöchentliche und der jährliche Test automatisch durchgeführt.

#### Einsatzgebiete

Das Notstromsystem der TRiALED ist für die folgenden Produktserien einsetzbar:

- Serie 05 – LED-Modul
- Serie 08 – LED-Modul
- Serie 11 – LED-Panel
- Serie 14 – LED-Lichtband
- Serie 17 – LED-Downlights
- Serie 18 – LED-Office Blackline

#### Produktvorteile

- Notlicht-LED-Driver mit Selbsttestfunktion
- Für LED-Module mit einer Vorwärtsspannung von 50 – 200 V
- „Low profile“-Gehäuse (21 x 30 mm Querschnitt)
- Bereitschaftsbetrieb
- Selbsttest gemäß IEC 62034
- 1, 2 oder 3 h Bemessungsbetriebsdauer / Betriebsdauer mit Stecker (Duration Link) wählbar
- Kompatibel mit allen dimmbaren und nicht dimmbaren Konstantstrom LED-Treibern
- 3-Pol-Technologie: 2-polige Umschaltung des LED-Moduls und verzögerte Netzzuschaltung für den LED-Treiber
- Automatische Abschaltung des Ausgangs, wenn sich die LED-Last außerhalb des zulässigen Bereichs befindet
- Konstante Ausgangsleistung
- Maximale Lichtleistung für alle LED-Module
- Zweifarbiges LED zur Statusanzeige
- „Rest mode“-Funktion
- Elektronisches Multi-Level-Ladesystem
- Tiefentladeschutz
- Kurzschlussfester Akku-Anschluss
- Verpolungsschutz für Akku

■ Made  
■ in  
■ Germany

## Abbildungen



Konverter



Statusanzeige (zweifarbige LED)



Akkupack

## Schaltplan

EM converterLED SELFTEST mit einem Standard LED-Driver und einem LED-Modul für Netz- und Bereitschafts-Notbetrieb

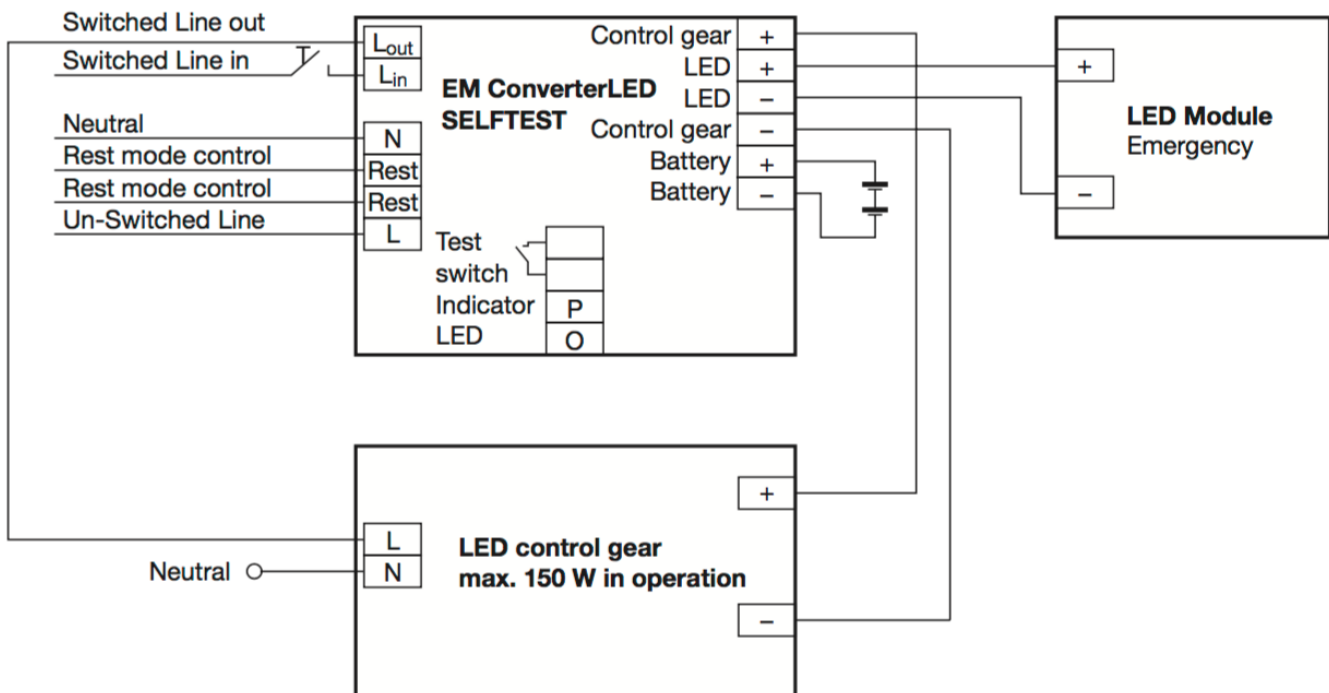

## TRiALED – ein professioneller, innovativer und nachhaltiger Hersteller

TRiALED entwickelt und produziert hochwertige LED-Produkte für den Einsatz im gewerblichen, industriellen und professionellen Umfeld in Deutschland. In unserem zertifizierten Werk in Delitzsch (Sachsen) fertigen wir qualitativ hochwertige LED-Leuchten, wobei ausschließlich hochwertigste Komponenten von führenden Markenhersteller verwendet werden.

Unser Sortiment umfasst unter anderem: LED-Module, LED-Panel, LED-Hallenstrahler, LED-Lichtband Systeme etc.

Made  
 in  
 Germany